

bOKUK



고객카드

보증기간
2년간

제품명	가습기(스마트 리모컨 가습기)		모델명	BKU-080CR
판매일	년	월	일	
고객성명	전화		주소	
대리점상호	전화		주소	

메모란

제품보증서

보증기간
2년간

제품명	가습기(스마트 리모컨 가습기)		모델명	BKU-080CR
판매일	년	월	일	
고객성명	전화		주소	
대리점상호	전화		주소	

●수리를 의뢰할 때는 구입일자가 기재된 본 보증서를 제시해야 충분한 서비스를 받을 수 있으므로 잘 보관하시기 바랍니다.

1. 본 제품에 대한 품질 보증은 보증서에 기재된 내용으로 보증혜택을 받습니다.
2. 무상보증 기간은 구입 일로부터 산정되므로 구입일자를 기재 받으시기 바랍니다.
(구입일자 확인이 안될 경우 제조년월일로부터 27개월이 경과한 날까지 품질보증 기간을 기산합니다.)
3. 가습용 제품을 영업활동(연업활동, 비정상적인 사용환경 등) 및 산업용으로 입으로 사용할 경우, 무상보증기간을 12개월로 적용합니다.
4. 이 보증서는 재발행되지 않습니다.

소비자 피해보상 안내

소비자 피해 유형		보상 내역	
		보증기간이내	보증기간 경과후
정상적인 사용상태에서 자발발생한 성능·기능 상의 고장발생시 (부품보유기간이내)	구입 10일 이내에 중요한 수리를 요하는 경우	재중고보 또는 구입가 환불	
	구입 1개월 이내에 중요 부품에 수리를 요하는 경우	제품교환	
	교환된 제품이 1개월 이내에 중요한 수리를 요하는 경우	구입가 환불	
	수리가능 하지 발생시	무상수리	유상수리
소비자의 고의, 과실에 의한 성능, 기능상의 고장	동일하자에 대하여 수리했으나 고장이 재발(3회째)	제품교환 또는 구입가 환불	장액감(가장적한 금액에 10%를 가산하여 환불)
	수리용 부품을 보유하고 있지 않아 수리가 불가능한 경우		
	소비자가 수리 의뢰한 제품을 사용자가 분실한 경우	제품교환	유상수리
■ 사용자 미숙에 의해 고장이 발생하였을 경우 ■ 사용 설명서 미독 및 불숙기에 불응으로 인하여 고장이 발생하였을 경우 ■ 서비스 센터의 수리요구 시 아닌 사내의 수리 또는 제조사에 고장이 발생하였을 경우	제품 구입후 혼용과정 및 제품 설치 중 발생한 피해	제품교환	유상수리
	수리가 가능한 경우 유상수리	유상수리	유상수리
수리가 불가능한 경우		유상수리에 해당하는 금액정수 후 제품교환	별도 정하는 당시 기준에 준함
■ 원장(리퍼)에 의해, 열화, 가스, 지반 등수에 의해 고장이 발생하였을 경우 ■ 사용자 정상 미숙하는 소모성 부품을 교환하는 경우 ■ 기타 제품 자체의 하자가 아닌 외부 원인으로 인한 경우		유상수리	유상수리

* 명시되지 않은 사항은 공정거래위원회의 소비자 분쟁 해결기준을 따릅니다.

#1009

(주)보국전자

대구광역시 달서구 대천동 625번지
고객상담실: 1588-8775, 080-093-4000
www.bokuk.com

주의사항

- 이 제품은 AC 220V 60Hz 전용입니다.
- 이 제품은 국내용(대한민국, 가정용)입니다.
전압, Hz가 다른 국외에서는 사용할 수 없습니다.
- 사용하기 전에 본 설명서를 반드시 읽어 보시고
바르게 사용하기 바랍니다.

BKU-080CR
보국 스마트 리모컨 가습기

차례/이런점이 좋아요

차례

이런점이 좋아요	2
올바른 사용방법	3
안전을 위한 주의사항	4~5
경고	• 주의
각 부분의 명칭	6
조절부 기능설명 및 사용방법	7~8
조절부 기능설명	• 조절부 사용방법
일상점검 및 손질방법	9
고장신고전에 확인하세요	10
제품규격	11

이런 점이 좋아요

1. 제품의 동작을 리모컨에서 제어합니다.

- 제품까지 가지 않더라도 제품의 설정과 현재 환경을 리모컨에서 볼 수 있도록 기능을 리모컨으로 만족하였습니다. (거리나 사용위치에 따른 제약이 있을 수 있습니다. 제품의 리모컨 수신부가 광범위하면 리모컨과의 통신에 이상이 있으므로 리모컨 사용 위치를 변경하여 주십시오.)

2. 자동 운전기능으로 사용이 편리합니다.

- 자동, 취침기능 설정으로 주변습도에 따라 자동운전이 가능하여 편리합니다.

3. 물보충이 간편합니다.

- 6.0 리터 물통과 사각 디자인 채용으로 물 보충과 사용이 편리하도록 합니다.

4. 타이머 설정이 가능합니다.

- 특정 시간 동안 기기를 사용 할 경우 시간 조절 버튼을 눌러 타이머 설정이 가능합니다.

5. 미세가습과 일반가습 조절이 가능합니다.

- 양방향 노즐 밑에 장착되어 있는 가습입자 근절용 막을 이용하여 일반가습과 미세가습의 조절이 가능합니다.

올바른 사용방법

1. 리모컨 가습기의 사용순서

- ① 리모컨 AAA건전지(3개)를 넣습니다. (별매품)
- ② 물을 보충합니다. 이때 노즐이 떨어지거나 잔수의 물로 인해 바닥이 젖을 수 있으므로 주의 바랍니다. (초기에 물을 넣는 경우 물이 들어가는 시간이 필요합니다.)
- ③ 전원을 연결합니다.
- ④ 리모컨의 송신부를 제품의 수신부에 향하고 조작합니다.
- ⑤ 정상 작동 상태(수신시 부저음 "삐" 1회 발생)를 확인합니다.

2. 리모컨 가습기의 올바른 사용방법

- ① 거치대에 올려 놓고 사용합니다.



- ② 제품과 리모컨의 위치는 가능한 상호 바라보는 방향이 수신성이 가장 좋습니다. (리모컨의 정면을 가리거나 리모컨을 덮어 놓은 등의 수신을 방해하는 물체가 있으면 작동이 되지 않습니다.)

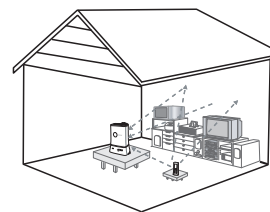
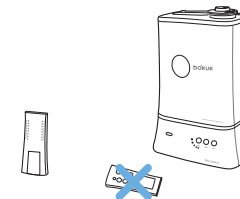

- ③ 실내에서는 리모컨의 송신체가(적외선)벽면에 반사되어 제품에 신호를 보냅니다. 실내가 넓거나 반사면이 없는 경우 혹은 다량의 물체로 인하여 송신에 장애가 있을 수 있습니다.
* 리모컨 건전지 1회 교체 후 소요 수명은 1일 12시간 기준으로 약 30일정도입니다. (사용환경에 따라서 소요 수명이 다를 수 있습니다.)

3. 리모컨이 없는 경우 사용 방법

리모컨이 없어도 제품의 사용에는 문제가 없으며 분무량 조절과 살균가습 기능을 선택하여 사용이 가능합니다. 이 때, 수신부의 붉은 램프는 계속 점등됩니다.

안전을 위한 주의사항

▶ 다음에 표시되어 있는 안전에 관련한 주의사항들은 제품을 안전하고 정확하게 사용하여 예기치 못한 위험이나 상해를 사전에 방지하기 위한 것입니다.

● 주의사항은 '경고'와 '주의'의 두 가지로 구분되어 있으며 의미는 다음과 같습니다.

⚠ 이 그림 기호는 위험을 끼칠 우려가 있는 사항과 조작에 대하여 주의를 환기시키기 위한 기호입니다. 이 기호가 있는 부분은 위험 발생을 피하기 위하여 주의 깊게 읽고 지시에 따라야 합니다.

⚠ **경고** : 표시 사항을 위반할 시 심각한 상해나 사망이 발생할 가능성이 있는 경우

⚠ **주의** : 표시 사항을 위반할 시 경미한 상해나 제품 손상이 발생할 가능성이 있는 경우

⚠ 경고

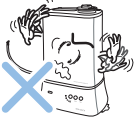

전원을 끈 상태에서 본체를 기울이거나 뒤집지 마세요.

진동자가 손상되거나 고장의 원인이 되어 수조부에 있는 물이 흘러나와 감전의 우려가 있습니다.



사용 중이거나 수조부에 물이 들어있는 상태로 가습기를 운반하지 마세요.

물이 넘쳐 흘러 주위를 적시거나 본체 안으로 물이 들어가 고장이 발생하거나 감전될 우려가 있습니다.



사용 중이거나 물이 들어있는 상태의 물탱크에 충격을 가하지 마세요.

물이 넘쳐 흘러 주위를 적시거나 본체 안으로 물이 들어가 고장이 발생하거나 감전될 우려가 있습니다. 반드시 아이의 손이 닿지 않는 곳에 설치하거나 보관하십시오.



- 전원 어댑터를 손상시키지 마세요.
- 전원 코드를 연장하지 마세요.
- 전원 코드 위에 물건 등을 놓지 마세요.

화재나 감전의 원인이 됩니다.



전원 케이블을 뺄 때는 손잡이 부분을 잡고 빼주시고, 콘센트는 단독으로 사용하세요.

코드선을 잡고 배선 상선의 일부가 단선되어 발열, 발화의 원인이 되며, 하나의 콘센트로 여러가지를 동시에 사용하거나 파손된 콘센트를 사용하면 화재나 감전의 원인이 됩니다.

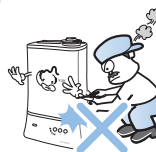

제품을 수리기술자 이외에는 절대로 분해하거나 개조하지 마세요.

화재, 감전, 부상의 원인이 됩니다.



송풍구에 물을 넣지 마세요.

고장이 발생하거나 감전이 될 우려가 있습니다.



물이 묻은 손으로 어댑터를 콘센트에서 빼거나 끼우지 마시고, 본체 전원 연결부에 물이 들어가지 않도록 주의하여 주십시오.

감전될 우려가 있습니다.

안전을 위한 주의사항



분무 중 수조 내에 손을 넣지 마세요.

제품 고장의 우려가 있습니다.

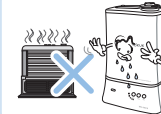

직사광선이나 난방기구의 온풍이 직접 닿는 장소에 설치하지 마세요.

화재, 고장, 변형의 우려가 있습니다.

-본체를 물에 담그거나 물을 끼얹지 마세요. (화재, 감전의 우려가 있습니다.)
-전원코드가 파손된 경우에는 위험이 생기기 않도록 하기 위해 반드시 당사 고객센터를 문의하시고 코드를 교환하세요.

배수방향



-배수 방향으로 배수시켜 주세요. 배수 방향이 틀리면 본체 내부로 물이 유입됩니다. (화재, 감전, 쇼트의 원인이 됩니다.)

⚠ 주의



-다음과 같이 설치해주세요.
-거실 바닥이나 방바닥에 바로 놓고 사용할 경우는 바닥에 물방울이 맺혀 미끄러울 수 있으므로 주의해주세요.

되도록이면 가습량을 약하게 하여 사용하시는 것이 좋습니다.

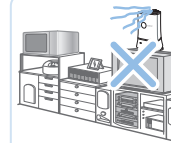

가습기의 인개가 천정, 벽, 가구, TV, 컴퓨터, 오디오, CD플레이어 등 전자제품이 직접 닿는 장소는 피해주세요.

사용물이나 물 속을 포함하여 있는 칼슘이나 인, 고철 등으로 인하여 주위의 가구, 전자제품 등에 의한 분말이 생길 수도 있으며, 전자제품 내부에 습기 유입에 의한 고장이 발생할 수 있습니다.



분무되는 습기를 직접 흡입하지 마세요.

건강에 나쁜 영향을 끼칠 우려가 있습니다.



수조나 물통에 비누물, 화장품, 화학약품이 들어가지 않게 하세요.

분무가 되지 않습니다.

- 외출하거나 장시간 사용하지 않을 경우에는 반드시 전원플러그를 뽑아주세요.
- 경사진 곳이나 진동이 있는 장소 및 타 가전제품 위에 설치하지 마세요. (제품이 떨어져 제품 파손 및 화상의 우려가 있으며 진동자가 손상되거나 고장의 원인이 됩니다.)
- 사용시에는 사용 전압을 필히 확인 바랍니다. (본 제품은 교류 220V 전용입니다.)
- 화학약품이나 일반세제로 청소하지 마세요. (제품손상이 발생할 수 있습니다.)
- 가습기에 사용된 물은 용로로 사용할 수 없습니다.
- 사용중에 분출구를 수건으로 덮거나 손으로 막거나 분출구 없이 사용하지 마세요. (고장의 원인이 됩니다.)
- 운전하지 않을 때는 수조부에 물이 있는 상태로 정지간

- 보관하지 마세요. (진동자가 손상되거나 고장의 원인이 됩니다.)
- 본체 내부와 물통 내부에 이물질(먼, 옷, 장난감 등)을 넣지 마세요. (진동자가 손상되거나 고장의 원인이 됩니다.)
- 가습기 사용시 가스렌지 불꽃이 붉게 변하는 경우가 있습니다 습기로 인한 현상이므로 안심하셔도 됩니다.
- 카펫이나 방석 등에서 사용하지 마세요. (물이 넘쳐 등을 손상시킬 우려가 있습니다.)
- 텔레비전, 컴퓨터, 오디오, CD플레이어 등의 전자제품과 정밀제품 등 물이 유입되어 쪼으면 손상되는 제품을 근처에 두지 마세요. 또한 가습량이 지나치지 않도록 가습량을 조절해서 사용하세요.
- 사용하는 물은 40°C이하의 깨끗한 수돗물에서, 경수면 물을 사용하세요. (지하수 물을 사용하면 고장의 원인이 됩니다.)
- 반드시 유아 및 어린이의 손에 닿지 않는 곳에 보관, 설치하십시오.

각 부분의 명칭

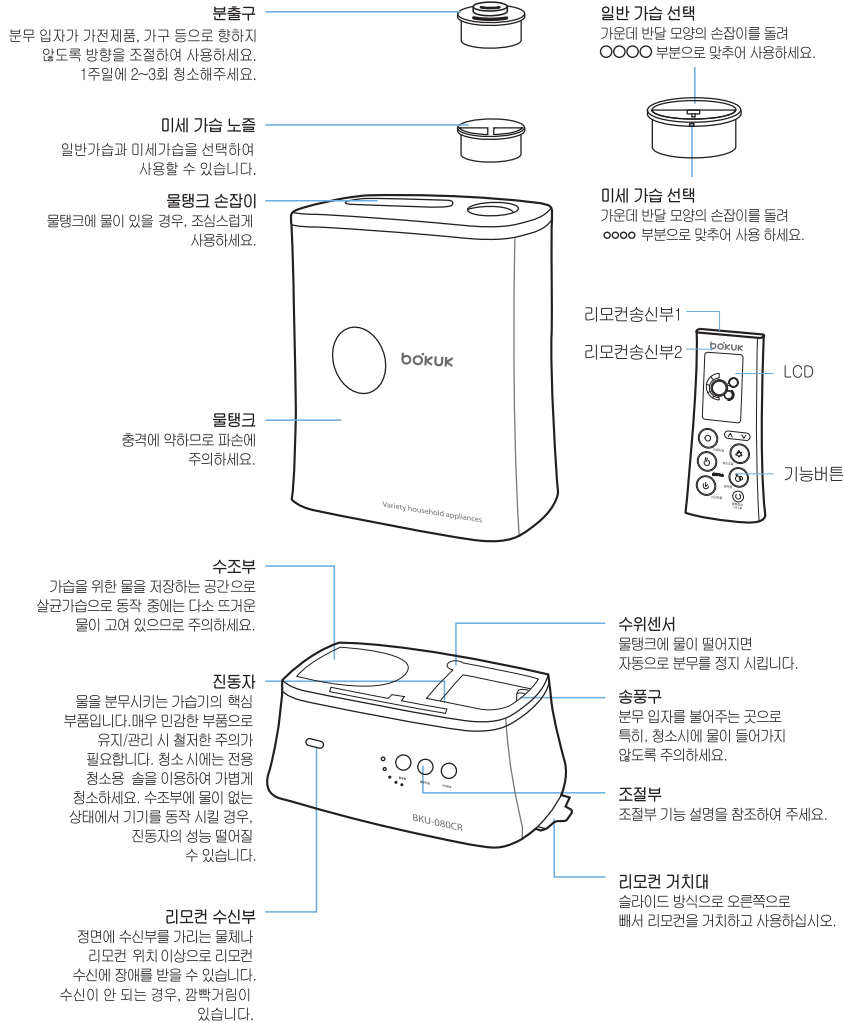

조절부 기능설명 및 사용방법

본체 조작부 기능설명 및 사용방법

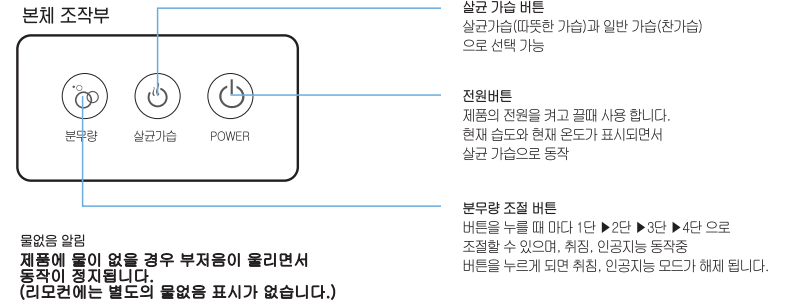

리모컨 기능설명 및 사용방법

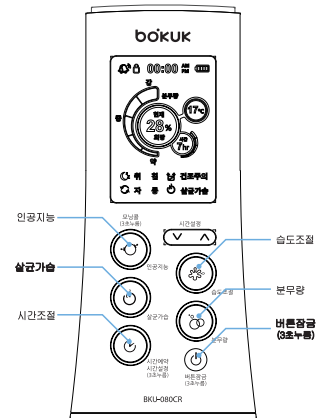

스마트 리모컨 (Smart Remote Control)
리모컨으로 설정된 기능 및 데이터를 가습기 본체에 송신하여 사용자 주변을 쾌적한 상태로 만들어주는 만능 리모컨입니다. (자세한 기능 설명은 8페이지를 참고하세요.)

- 사용건전지 "AAA"3개 (별매품)
- 리모컨 건전지 1회 교체 후 소요 수명은 1월 12시간 사용 기준으로 약 3일 정도입니다. (사용환경에 따라서 소요 수명이 다를 수 있습니다.)

조절부 기능설명 및 사용방법

리모컨 주요 버튼기능 설명 및 사용방법



● 전원 버튼

초기 동작 시 살균가습으로 동작하며 희망습도 55% 또는 60%(인공지능)로 표시 후 동작합니다. 전원버튼을 3초간 누르면 리모컨 버튼잠금이 설정됩니다. 다시 3초간 누르면 버튼잠금이 해제됩니다.



● 습도조절 버튼

습도조절 버튼을 한번씩 누를 때마다 아래 순서대로 변합니다.
55% ▶ 60% ▶ 65% ▶ 70% ▶ 75% ▶ CO%(연속) ▶ 40% ▶ 45% ▶ 50%



● 분무량조절 버튼

분무량조절 버튼을 한번씩 누를 때마다 ▶ 1단 ▶ 2단 ▶ 3단 ▶ 4단 순으로 변합니다.



● 시간조절 버튼

시간조절 버튼을 한번씩 누를 때마다 아래 순서대로 변합니다. (1시간 단위, 최장 8시간)
CO(연속) ▶ 1H ▶ 2H ▶ 3H ▶ 4H ▶ 5H ▶ 6H ▶ 7H ▶ 8H



● 살균가습 버튼

살균가습 버튼을 누를 때마다 살균가습 ▶ 일반가습(찬가습) 순으로 변합니다.



● 인공지능조절 버튼

인공지능(자동) 버튼을 누를 때마다 인공지능(자동) ▶ 취침 ▶ 일반동작 순으로 변합니다. 인공지능(자동) 및 취침 동작 중 다른 기능의 버튼을 동작하면 인공지능(자동) 및 취침기능이 해제됩니다. (취침기능 선택 시 예약시간이 자동으로 7시간 설정이 됩니다.)

● 시간변경 모드(리모컨의 현재 시각표시)

시간조절 버튼을 3초간 누르면 시간표시가 깜빡거립니다. “∧∨” 버튼을 이용하여 “시간” 을 변경하고, 다시 시간조절 버튼을 1회 누르면 “분” 을 변경합니다. 시간 설정 시, 10초 이상 버튼의 조작이 없으면 시간변경 모드를 자동으로 해제합니다.

기타 기능 설명 및 사용방법

● 온/습도 표시 기능

제품이 동작하는 경우 (Fan이 동작하는 경우) 제품 내부의 온도센서에 의해 실내온도를 표시합니다.

● 물없음 알림 기능

수조부나 물통에 물없음이 감지되면 모든 동작이 멈추며 제품에서 부저음(삐~ 삐~)이 울립니다. (리모컨에는 별도의 물없음 표시가 없습니다.)

● 모닝콜 설정 기능

인공지능 버튼을 3초간 누르면 알람표시가 나타납니다. “∧∨” 버튼을 이용하여 알람시간을 설정할 수 있습니다. 알람설정 해제 시간은 “--:--” 로 설정하시면 알람이 해제됩니다.

● 리모컨 수신(버튼 동작 시 정상적인 수신을 하면 제품에서 “삐” 부저음이 울립니다.)

제품의 리모컨 수신창에 붉은 램프가 깜빡거리면 수신에 이상이 있는 것입니다. 리모컨의 방향이나 위치를 변경하여 주세요. 리모컨은 약 3분 간격으로 제품과 교신을 하므로 변경 후 다른 조작이 없으면 수신시간이 소모됩니다.

● 건전지가 없으면 전원이 들어오지 않습니다.

(건전지는 별도로 구입하여 주세요. 건전지 규격:AAA × 3개)

일상점검 및 손질방법



경고 · 본체 내부의 청소 시 본체에 샤워기로 물을 넣거나, 본체 내부에 물이 들어가지 않도록 해 주세요. 감전의 원인이 됩니다.
· 점검 및 손질을 하기 전에 필히 전원플러그를 뽑아 주세요.

본체 내부

- 1 물을 버릴 때는 송풍구에 물이 들어가지 않도록 배수방향 반드시 배수방향으로 비워주세요. (쇼트, 감전, 고장의 원인이 됩니다.)
- 2 청소용 솔 등을 사용하여 불순물을 제거해 주세요.
- 3 물을 조금 묻힌 부드러운 천으로 닦아 주세요.

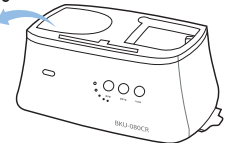

진동자

- 1 진동자 표면을 날카로운 물건으로 긁으면 분무량이 약해지거나 분무가 안되는 원인이 됩니다.
- 2 진동자 표면과 주위는 반드시 청소용 솔을 사용하세요.
- 3 분무량이 급격히 떨어지면 대리점이나 서비스 센터에 문의하여 교환하세요. (진동자는 소모품입니다.)
- 4 진동자는 사용환경과 시간에 따라 수명이 짧아질 수 있습니다.

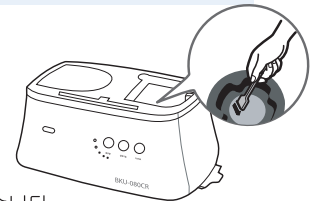

본체 표면

- 1 부드러운 천으로 닦아 주세요. 오염이 심한 경우는 중성세제를 약간 묻혀 청소해 주세요.
- 2 시너, 벤젠, 알콜 등은 표면을 부식시키므로 사용하지 마세요.
- 3 본체에는 샤워기로 청소하지 마세요.



보관방법

외부와 내부를 깨끗이 청소하세요.

· 화학약품이나 일반세제로 청소하지 마세요.

제품내의 물기를 완전히 제거하세요.

· 부드러운 천으로 두거나 서늘한 그늘에서 말리세요.

포장하여 보관하세요.

· 제품을 포장 상자에 넣어 습기가 없는 곳에 보관하세요.

※ 가전제품, 가구 등 대형 생활 폐기물을 버리고자 할 경우에는 지역 동사무소로 연락 하시면 됩니다.

고장신고전에 확인하세요

☞ 아래의 표에서 다른 내용 외에 다른 이상이 있으면, 전원 플러그를 콘센트에서 뽑은 후 고객센터로 문의해주세요.

증 상	확 인 사 항	조 치 사 항
바람도 분무도 나오지 않을 때	<ul style="list-style-type: none"> 전원플러그가 꽂혀 있습니까? 	☞ 전원플러그를 콘센트에 꽂아주세요.
	<ul style="list-style-type: none"> 제품에서 부저음이 나지 않습니다. 제품 물통에 물이 없는지 확인하셨습니까? 	☞ 물탱크에 물을 넣어주세요.
	<ul style="list-style-type: none"> 습도 설정이 낮게 되어 있거나 자동모드가 아닙니까? 	☞ 습도설정을 높여주거나 자동을 해지바랍니다.
바람은 나오는데 분무가 되지 않을 때	<ul style="list-style-type: none"> 제품을 이동하여 수조 내에 물이 너무 많이 있지는 않습니까? 	☞ 수조 내의 물을 빼고 물탱크 결합부를 꼭 잠궈 다시 장착하여 주세요.
	<ul style="list-style-type: none"> 청소하면서 비누기나 화장품등의 기름 성분이 묻어 있지는 않습니까? 	☞ 수조부, 분출구를 깨끗한 물로 다시 씻어 주세요.
분무량이 현저하게 적게 나올 때	<ul style="list-style-type: none"> 물의 온도가 너무 낮지는 않습니까? 	☞ 물의 온도가 낮으면 초기에 분무량이 적을 수 있으므로 분무량 스위치를 「강」으로 하여 10분정도 동작시켜 보세요.
	<ul style="list-style-type: none"> 진동자의 표면에 물때가 많이 끼어 있지는 않습니까? 	☞ 진동자와 수조부를 청소하세요.
정면의 램프가 깜박거립니다.	<ul style="list-style-type: none"> 리모컨 수신에 이상이 있습니다. 	☞ 리모컨의 위치나 방향을 변경 바랍니다. 건전지를 확인바랍니다
제품이 갑자기 켜지거나 꺼집니다. 분무량 조절이 자동으로됩니다.	<ul style="list-style-type: none"> 리모컨 설정을 확인하십시오. 설정된 리모컨의 상태에 따라 제품이 자동으로 동작합니다. 	☞ 리모컨으로 제품 전원을 끄거나, 켜주시고 설정내용을 확인바랍니다.

제품규격

▶ 본 제품설명서에 표시된 내용(외관 디자인 및 규격)은 제품의 품질향상을 위해 예고 없이 변경 될 수 있습니다.

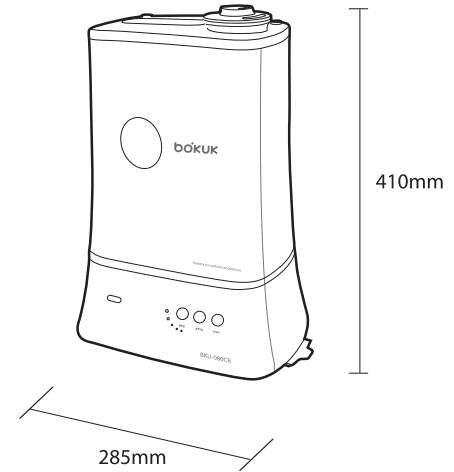

제 품 명	스마트 리모컨 가습기
모 델 명	BKU-080CR
가 습 방 식	복합식(초음파식+가열식)
정 격 전 압	AC 220V 60Hz
소 비 전 력	110W
최 대 분 무 량	430cc/Hr(수돗물 기준)
물 탱 크 용 량	6.0L
연 속 분 무 시 간	연속 14시간(6.0L 기준)
제 품 크 기	285×190×410mm
제 품 중 량	3.3Kg